

**Concessionnaire Honda : veuillez remettre un exemplaire de ces instructions au client.**

## LISTE DES PIECES

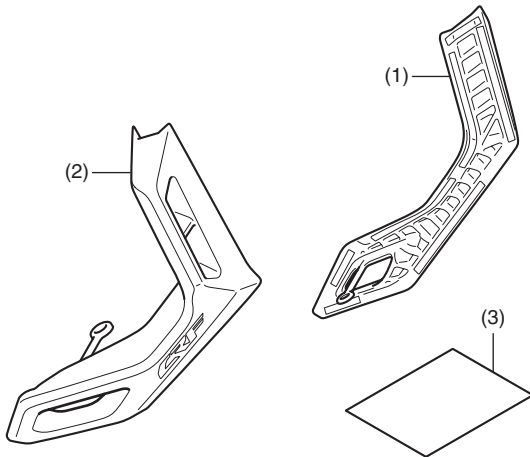

N°	Description	Qté
(1)	Déflecteur droit	1
(2)	Déflecteur gauche	1
(3)	Infos URL	1

## FOURNITURES NECESSAIRES

Alcool isopropylique  
Chiffon d'atelier

## INSTALLATION

### ▲ ATTENTION

- Pour éviter les brûlures, laissez refroidir le moteur, le système d'échappement, le radiateur, etc. avant de monter l'accessoire.

### REMARQUE :

- Chauffez les surfaces collées avec un sèche-cheveux si la température ambiante est inférieure à 21 °C.
- L'adhésif atteint sa résistance maximale en 72 heures. Attendez au moins 24 heures avant d'utiliser votre moto.

1. Déposez les bossages du carénage central gauche, comme indiqué.

<Côté gauche>

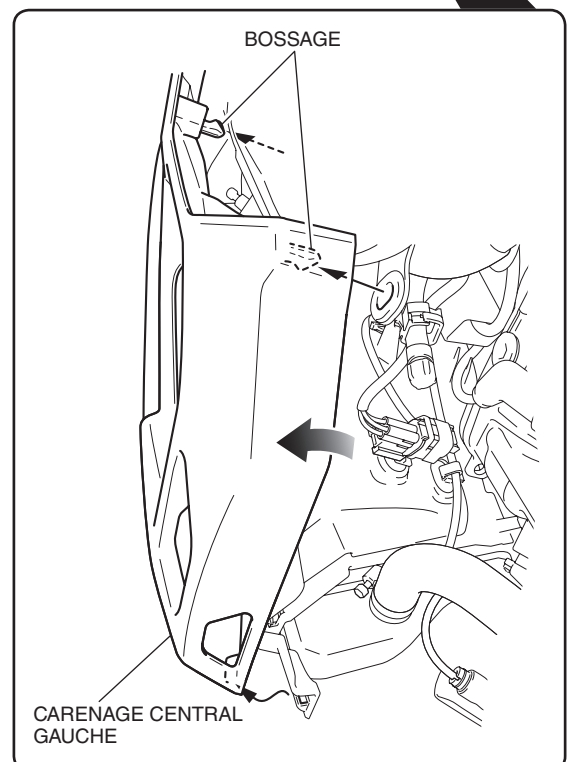
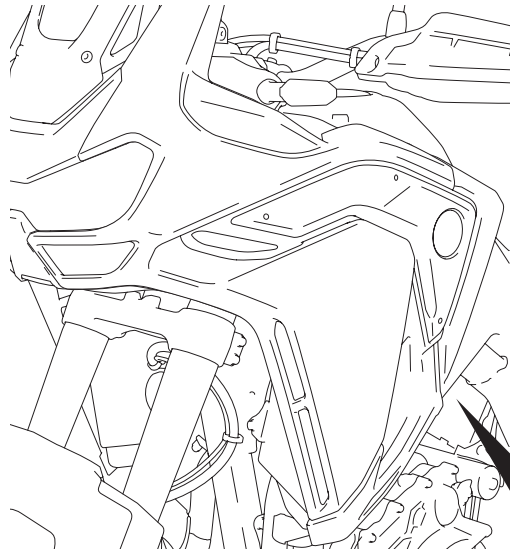

2. Nettoyez la surface de la zone indiquée avec de l'alcool isopropylique.

<Côté gauche>

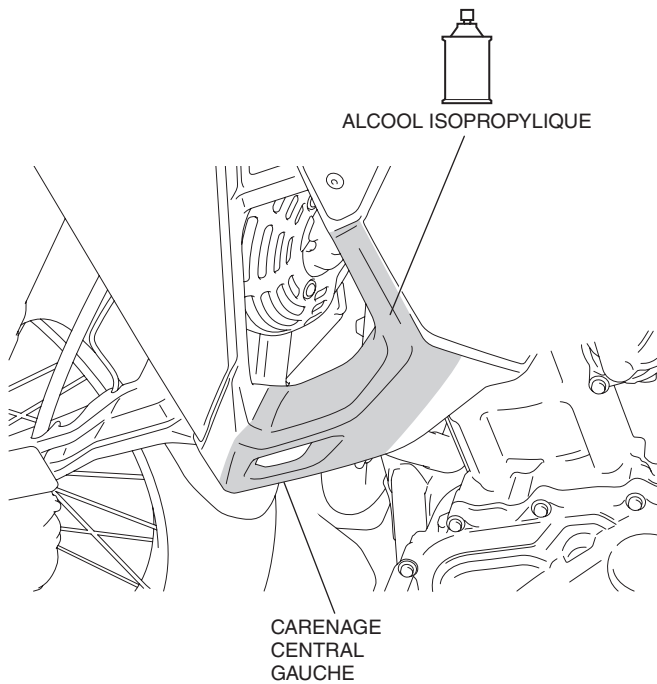

3. Décollez la partie adhésive détachable au dos du déflecteur gauche de la manière indiquée.

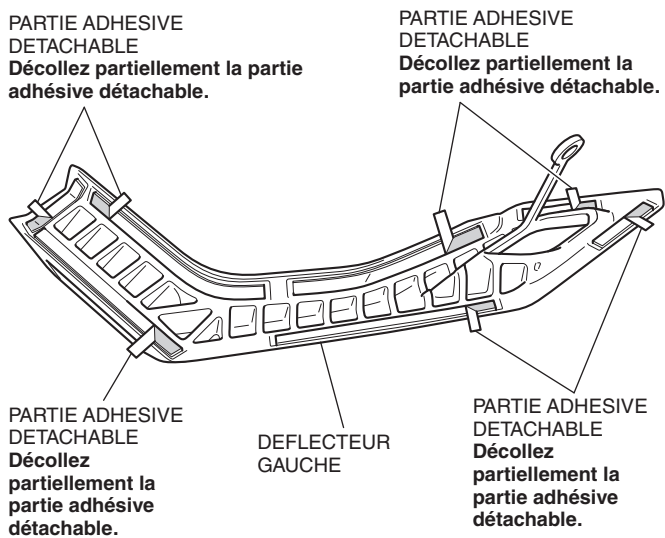

4. Fixez le déflecteur gauche comme indiqué.

- Alignez le déflecteur gauche sur la forme du carénage central gauche.

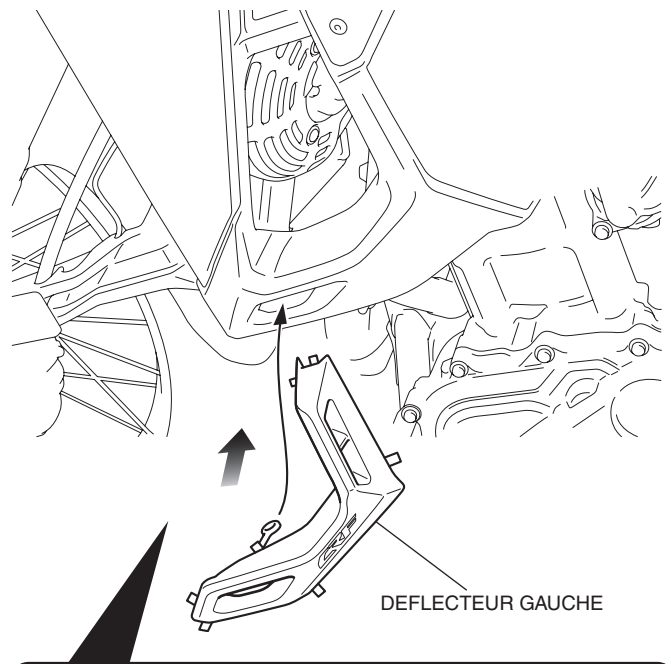

Alignez le déflecteur gauche dans la position indiquée.

Procédez à l'alignement.

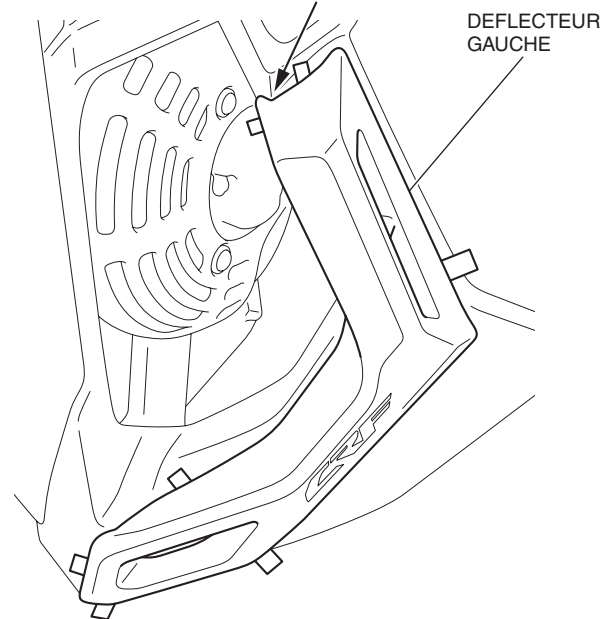

5. Décollez la partie adhésive comme indiqué.

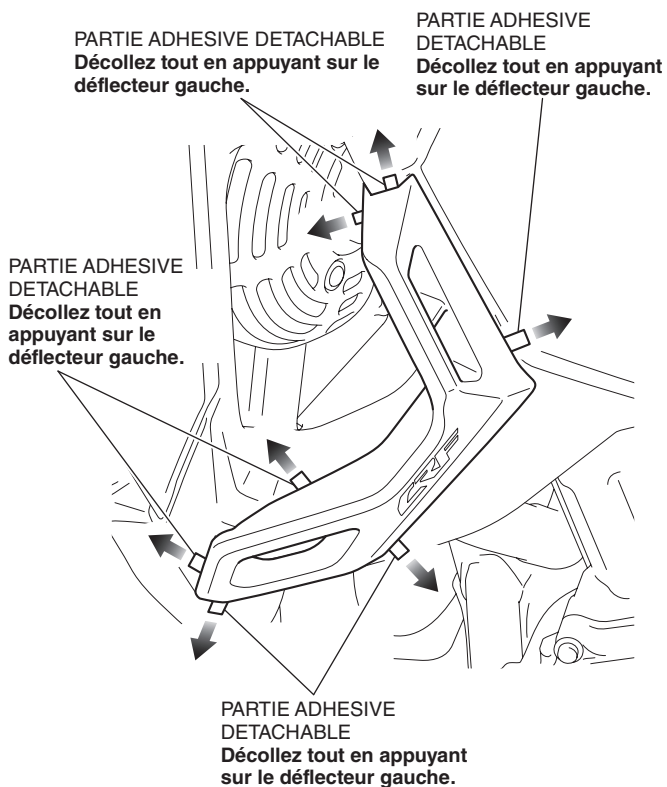

6. Exercez une pression suffisante sur le déflecteur gauche fixé.
7. Accrochez le crochet du déflecteur gauche sur le bossage comme indiqué.

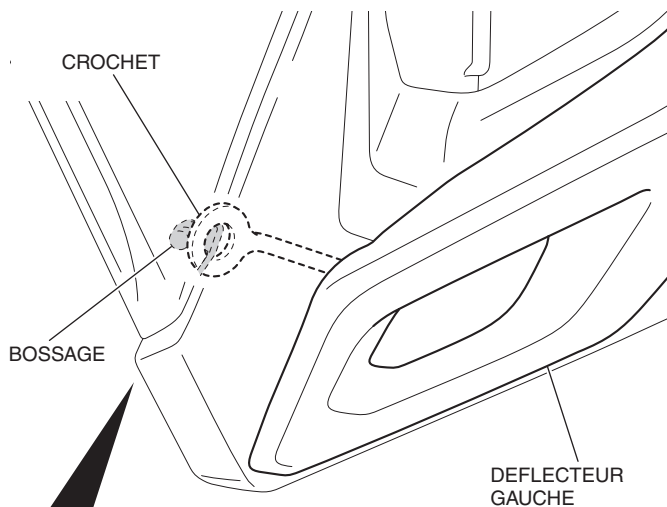

**Installez le crochet du déflecteur gauche sur le bossage en étendant le carénage central gauche vers l'extérieur.**

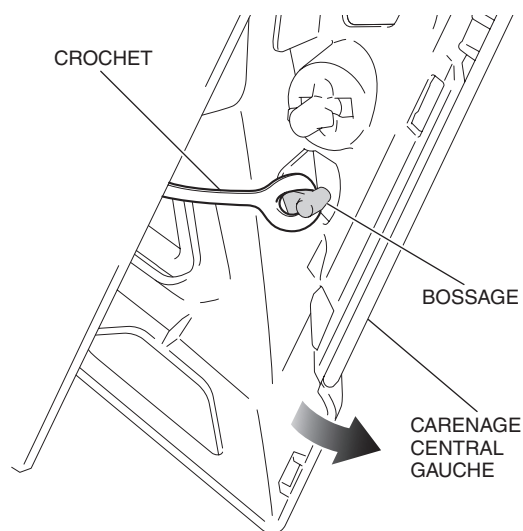

8. Montez le carénage central gauche dans l'ordre inverse de la dépose.
9. Installez le déflecteur droit de la même manière que sur le côté gauche.